

INDICATORI DIGITALI DA PANNELLO VD4 LQ (VD4_Pot_P05) VISUALIZZAZIONE ASSOLUTO/RELATIVO INGRESSO DA POTENZIOMETRO

Gli indicatori digitali della serie VD4 LQ sono abbinabili a trasduttori potenziometrici lineari e rotativi di valore resistivo compreso tra 1 e 20 Kohm. Il valore della grandezza visualizzata può essere regolato da -9999 a 9999. Per valori inferiori a -999 il segno meno viene indicato dall'accensione di un puntino posto a destra della cifra meno significativa. La visualizzazione di default è di tipo **assoluto**. Dal menù di SETUP è possibile abilitare la visualizzazione di tipo **assoluto/relativo** (selezione modo: REL).

DESCRIZIONE FUNZIONALE

All'accensione lo strumento visualizza per circa un secondo la versione del software: **P-XX-** dove XX è il numero indicativo del software caricato dopodiché passa alla visualizzazione principale.

CARICAMENTO LOAD (solo per selezione modo: REL)

Dalla fase di visualizzazione principale premere il tasto F per circa un secondo, apparirà la scritta LOAD lampeggiante. Per eseguire il LOAD premere il tasto freccia giù, gli altri tasti annullano l'operazione.

L'operazione di caricamento LOAD setta il valore della visualizzazione al valore di LOAD impostato nel menù di SETUP, ottenendo così il passaggio a una visualizzazione di tipo **relativo**. La condizione di relativo permane anche in caso di spegnimento dell'apparecchio.

RIPRISTINO VISUALIZZAZIONE DI TIPO ASSOLUTO (solo per selezione modo: REL)

Dalla fase di visualizzazione principale premere il tasto F per circa tre secondi, apparirà la scritta SET.

Il ritorno alla visualizzazione principale ripristina i limiti di visualizzazione impostati nella taratura iniziale, ottenendo così una lettura di tipo assoluto. Non è possibile annullare l'operazione.

Premendo cinque volte il tasto F l'apparecchio ritorna alla visualizzazione principale.

CORREZIONE E RITOCCHO QUOTA

Dalla fase di visualizzazione principale premendo il tasto F appare la scritta Corr. In questa modalità, con i tasti freccia giù e freccia su è possibile modificare il valore letto fino al raggiungimento del valore desiderato. Questa operazione permette di centrare la lettura del potenziometro all'interno della corsa meccanica. A seguito di questa operazione vengono anche modificati i valori di zero e fine corsa riferiti alla chiusura o apertura completa del potenziometro.

FUNZIONE DEI TASTI

FRECCIA GIU	decrementa il valore
FRECCIA SU	incrementa il valore
F	memorizza il valore ed esce dall'impostazione

CARATTERISTICHE TECNICHE:

Alimentazione (si veda la targhetta strumento) 50/60 Hz	24Vca oppure 115/230Vca +/-10%
Potenza assorbita 115 / 230Vca)	12/24Vcc +/-15%*. 4 VA max (versione 24 / 2,5 Watt (versione 12Vcc)
24Vcc)	5 Watt (versione
Tipo display 12.7 mm	4 display sette segmenti a led altezza
Salvataggio dati e preselezioni	memoria FLASH

Campo di visualizzazione	-9999 / 9999
Numero di decimali	impostabile: 0, 1, 2 o 3
Temperatura di lavoro	da 0 a 45 °C
Dima di foratura	91 x 44 mm
Tensione di alimentazione per il trasduttore fornita dall'apparecchio	5Vcc 5mA max
Caratteristiche ingresso 0,2% fondo scala	risoluzione 4000 punti, precisione
Conversioni al secondo	140
Grado di protezione frontale	IP54

Note:

* Nel caso di alimentazione in continua, il negativo della tensione di alimentazione (morsetto 1) è in comune con lo 0Vcc del circuito di ingresso (morsetto 7).

FASE DI SETUP

Per accedere alla fase di SETUP occorre premere il tasto F per circa 3S e, in presenza della scritta SET, digitare la seguente chiave d'accesso: freccia su, F, freccia su, freccia su, F. Se entro 10 secondi non viene digitata la chiave l'apparecchio ritorna alla visualizzazione principale.

Le fase di SETUP presenta le seguenti voci accessibili in sequenza premendo il tasto F:

tAr	(Taratura)	Default: 0 / 2000
n.dEC	(Numero Decimali)	Default: 0
Inch.	(Vis. MM/INCHES)	
AbS/rEL	(Modo visualizzazione assoluto/relativo)	Default: AbS
LOAD	(Valore di LOAD**)	Default: 0

**Solo per selezione modo visualizzazione RELATIVO

FASE DI TARATURA

La fase di taratura permette di impostare i valori minimo e massimo da visualizzare in base alle rispettive posizioni del potenziometro in ingresso.

In presenza della scritta "TAR." premendo uno dei tasti freccia, apparirà la scritta "-Lo-" (taratura dello zero), a questo punto **posizionare il potenziometro nel punto di inizio corsa**, tramite i tasti freccia impostare il valore desiderato e premere il tasto F per memorizzare i dati.

Apparirà ora la scritta "-Hi-" (taratura valore massimo), **posizionare il potenziometro nel punto di fine corsa**, tramite i tasti freccia impostare il valore desiderato e premere il tasto F per completare la taratura e passare all'impostazione successiva.

Nel caso in cui la taratura non andasse a buon fine verrà visualizzata la scritta "Er.tA" (errore taratura). In questo caso verificare di aver impostato come valore massimo un numero maggiore di quello impostato come valore minimo, assicurarsi di movimentare il potenziometro e controllare che i collegamenti siano corretti.

IMPOSTAZIONE DECIMALI

In presenza della scritta "n.dEC" premere in successione il tasto freccia giù per impostare in sequenza

0, 1, 2, 3 decimali. Premere il tasto F per memorizzare il dato.

MODO VISUALIZZAZIONE MM/INCHES

In presenza della scritta In. no (vis. In MM) premere il tasto freccia giù per passare alla selezione SI (vis. In INCHES) e viceversa. Premere il tasto F per memorizzare il dato.

MODO VISUALIZZAZIONE AbS/rEL

In presenza della scritta AbS (modo assoluto) premere il tasto freccia giù per passare alla selezione rEL (modo relativo) e viceversa. Premere il tasto F per memorizzare il dato.

LOAD (solo per selezione modo visualizzazione: rEL)

E' il valore a cui viene settata la visualizzazione dall'operazione di caricamento del LOAD.

In presenza della scritta "LOAD" premere i tasti freccia per impostare il valore ed il tasto F per confermarlo.

Il valore impostabile va da -9999 a 9999.

FASE DI TARATURA AUTOMATICA

La fase di taratura automatica permette di impostare i valori minimo e massimo da visualizzare in base alle rispettive posizioni del potenziometro memorizzate durante la fase di taratura tradizionale. Non è necessario l'utilizzo del potenziometro.

Per accedere a questa fase occorre premere il tasto F per circa 3S e, in presenza della scritta SET, digitare la seguente chiave d'accesso: freccia su, F, freccia su, freccia giù, F.

In presenza della scritta "TAR.A." premendo il tasto F si esce dalla fase senza modificare la taratura,

premdo invece uno dei tasti freccia , apparirà la scritta "-Lo-"(taratura dello zero), a questo punto è possibile premere F per saltare la taratura del minimo senza modificare il valore, oppure tramite i tasti freccia impostare il valore desiderato e premere il tasto F per memorizzare i dati.

Apparirà ora la scritta "-Hi-" (taratura valore massimo), premere F per saltare la taratura del minimo senza modificare il valore oppure tramite i tasti freccia impostare il valore desiderato e premere il tasto F per completare la taratura e uscire da questa fase

Nel caso in cui la taratura non andasse a buon fine verrà visualizzata la scritta "Er.tA"(errore taratura). In questo caso verificare di aver impostato come valore massimo un numero maggiore di quello impostato come valore minimo.

N.B. i valori del potenziometro in ingresso utilizzati in questa fase sono quelli memorizzati durante la fase di taratura tradizionale, quindi è necessario avere effettuato almeno una fase di taratura prima di eseguire la fase di taratura automatica.

La taratura di default viene eseguita in fabbrica, i valori sono minimo = 0 con potenziometro a inizio corsa e massimo = 2000 con potenziometro a fine corsa.

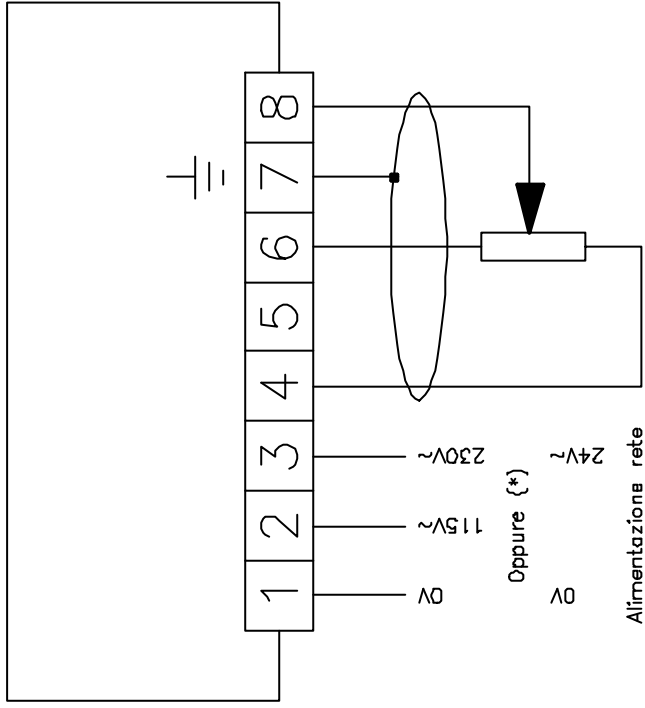

* Vedi targhetta immatricolazione strumento

DISEGNO N.	CODICE	SCALA	FOGLIO	SOSTITUITO DA	FIRMA	DISEGNATO	DATA	SOFTWARE
C2566			1 di 1			T.R.	13.6.03	
DENOMINAZIONE		TOLL.	MATER.	SOSTITUISCE	FIRMA	VISTO	FILE	
VD4							C2566.DWG	
Collegamenti esterni		DESCRIZIONE			FIRMA			
NOTE	Versione LQ	MODIFICHE						
CLIENTE								

ealpo SPA

VIA VITTORIO VENETO, 4
20094 CORSICO (MI) (and)
TEL. 02/4319361 FAX. 02/43103406